

No.4 発想の飛躍 2**小径の多数個取り 材料の有効利用**

小径であればより多くの加工が可能となる。

例えば、10個オーダーが入り、1回で5個加工できるとした場合、材料は2個必要と考えるのが普通である。

材料のZ方向となる寸法を長くすることで、一個の材料から両側で10個取れるようになるため材料を1個購入すれば良いこととなる。

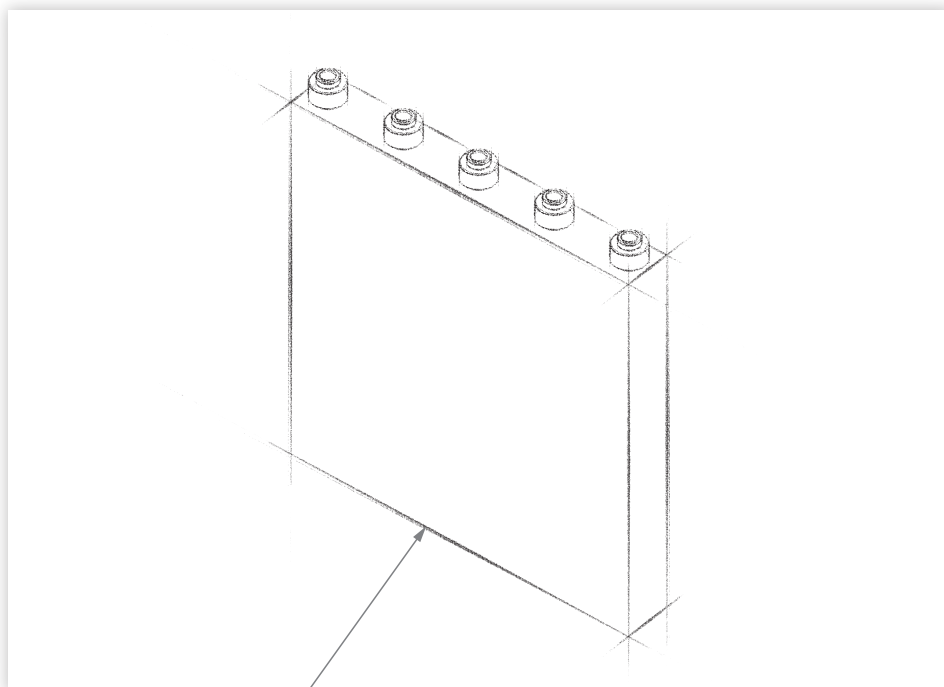

同じ加工プログラムで
こちら側も加工する